

Verwendungsbereich

Die thermische Ablaufsicherung ist vorgeschrieben für Wechselbrandkessel und Heizungsanlagen mit festen Brennstoffen. Diese Anlagen dürfen für maximal 93 KW (80.000 kcal/h) ausgelegt werden. (DIN EN 12828)

Die Ablaufsicherung Th Typ STS20 ist ein druckunabhängiges Ventil, das durch die Vorlauftemperatur des Wärmeerzeugers bei Erreichen von 97°C einen Wasserablauf am Brauchwasserwärmer öffnet und dadurch eine Temperatursteigerung über maximal 110°C verhindert.

Ausführung

Die thermische Ablaufsicherung ist gemäß DIN 3440 hergestellt. Die verwendeten Werkstoffe entsprechen diesen Anforderungen.

Technische Daten

	STS20 STS20/GX STS20/200 ⁽¹⁾	STS20/85	STS20/55	STS20/103
Min. Betriebstemperatur	-10°C	-10°C	-10°C	-10°C
Temperatur-Ansprechpunkt	97 ± 2°C	85 ± 3°C	55 ± 3°C	103 ± 3°C
Max. Betriebstemperatur	110°C	100°C	80°C	110°C
Betriebsüberdruck	10 bar	10 bar	10 bar	10 bar
Max. Leistung	6,5 m³/h	6,5 m³/h	6,5 m³/h	6,5 m³/h
(1) Kapillarrohr 2000 mm lang.				

Hinweis

Nach DIN 1988 und AD-Merkblatt A3 bzw. 4753 ersetzt die thermische Ablaufsicherung nicht das vorgeschriebene Membran-Sicherheitsventil. Entsprechend der Vorschrift nach DIN EN 12170 ist der Betreiber der Anlage verpflichtet, mindestens einmal jährlich die Ablaufsicherung durch einen Fachmann auf Funktionstüchtigkeit überprüfen zu lassen.

Technische Eigenschaften

- * Körper und Haube aus Pressmessing EN12165-99 CW617N
- * Dichtung aus Viton
- * Feder aus INOX-Stahl
- * Druckknopf für manuellen Ablass aus rotem Kunststoff
- * Kapillarrohr aus Kupfer, 1300 mm mit Schutzrohr

Wartung

Es ist notwendig den Ventilsitz von Ablagerungen und Schmutzpartikel zu reinigen. Hierzu mehrmals den roten Druckknopf am Ventil betätigen, um einen manuellen Ablass zu erzeugen.

Wenn das Ventil im geschlossenen Zustand undicht ist, Sitz und Kegel wie folgt reinigen:

1. Sechskant (1) abschrauben u. Ventilkegel (2) entfernen.
2. Alle Teile sorgfältig mit Wasser reinigen, besonders Ventilsitz.
3. Teile wieder einführen u. Sechskant (1) gut anziehen.

Zubehör:

Ablauftrichter IS20 (3/4" x 1")
Ventilkegel DK/STS

Use

The use of thermal relief valves is obligatory in all open tank systems using solid, non-pulverized fuel fired boilers (R. 3.C.)

It prevents the temperature of the water inside boiler rising above boiling point at standard atmospheric pressure.

Fitting

The thermal relief safety valve should be fitted proximate to the furnace with the heat sensitive element submerged in the boiler water and the valve body coupled to:

1. the hot sanitation water outlet pipework, for furnaces with boiler (A)
2. on the emergency heat exchanger outlet connexion for furnaces devoid of boiler (B).

Ratings

	STS20 STS20/GX STS20/200 ⁽¹⁾	STS20/85	STS20/55	STS20/103
Min. temperature	-10°C	-10°C	-10°C	-10°C
Set temperature (initial aperture)	97 ± 2°C	85 ± 3°C	55 ± 3°C	103 ± 3°C
Maximum operating temperature	110°C	100°C	80°C	110°C
Maximum operating pressure	10 bar	10 bar	10 bar	10 bar
Maximum discharge capacity	6,5 m³/h	6,5 m³/h	6,5 m³/h	6,5 m³/h
(1) Capillary tube lenght 2000 mm.				

Dual Safety

The thermal relief valve type STS20 is furnished with 2 heat sensitive elements; in the event of failure of one element, the other will assure that the valve is operated.

Specifications

- * Nickel plated, EN12165-99 CW617N brass construction body and bonnet.
- * Viton seal and packing.
- * Stainless steel spring.
- * Manual discharge button in red resin.
- * Copper capillary tube, lenght 1300 mm, with sheath.

Maintenance:

It's necessary to wash the valve seat in order to clean it from impurities and deposits. To activate the manual discharge and therefore the cleaning, press a few times the red button on the valve.

In the event of water leakage when the valve is shut, clean the valve seat and the disk as follows:

1. Unscrew the bottom plug (1) and remove the disk (2) with the spring inside it.
2. Clean, with water, the valve seat and remove any encrustations from the seal.
3. Refit the spring inside the disk and introduce the assembly into the bottom plug and screw to the valve body.

Accessories

Drain-off funnel IS20 (3/4" x 1)
Disk (spare part) DK/STS

Impiego

Lo scarico di sicurezza termico è obbligatorio in tutti gli impianti a vaso aperto, con generatori alimentati con combustibili solidi non polverizzati (R.3.C.). Esso impedisce l'aumento della temperatura dell'acqua nel generatore, oltre alla temperatura di ebollizione, alla pressione atmosferica.

Montaggio

Lo scarico di sicurezza termico va montato, in prossimità del generatore di calore, con l'elemento sensibile immerso nell'acqua calda del generatore stesso e con il corpo valvola inserito:

1. sulla tubazione di uscita dell'acqua calda sanitaria, nel caso di generatore di calore con bollitore (A)
2. sull'attacco di uscita dello scambiatore di emergenza, nel caso di generatore di calore privo di bollitore (B).

Caratteristiche

	STS20 STS20/GX STS20/200 ⁽¹⁾	STS20/85	STS20/55	STS20/103
Temperatura minima	-10°C	-10°C	-10°C	-10°C
Temp. di taratura (inizio apertura)	97 ± 2°C	85 ± 3°C	55 ± 3°C	103 ± 3°C
Temp. di esercizio massima	110°C	100°C	80°C	110°C
Pressione di esercizio massima	10 bar	10 bar	10 bar	10 bar
Portata di scarico massima	6,5 m³/h	6,5 m³/h	6,5 m³/h	6,5 m³/h
(1) Elemento sensibile da 2000 mm di lunghezza				

Doppia sicurezza

Lo scarico di sicurezza termico STS20 è munito di 2 elementi sensibili; in caso di avaria di uno di essi, il secondo assicura ugualmente l'intervento della valvola.

Caratteristiche costruttive

- * Corpo e calotta in ottone EN12165-99 CW617N, nichelato
- * Guarnizione di tenuta in Viton
- * Molla in acciaio inox
- * Pulsante di scarico manuale in resina rossa
- * Tubo capillare in rame da 1300 mm con guaina

Manutenzione

E' necessario provvedere al lavaggio della sede dell'orifizio per eliminare eventuali impurità e/o depositi. Tale lavaggio si ottiene provocando, più volte, lo scarico manuale della valvola premendo sul pulsante rosso.

In caso di trafilamento d'acqua a valvola chiusa, procedere alla pulizia della sede e dell'otturatore, agendo come segue:

1. Svitare il tappo inferiore (1) ed estrarre l'otturatore (2) con la molla interna ad esso.
2. Pulire, con acqua, la sede e l'otturatore, asportando eventuali depositi dalla guarnizione.
3. Reinserire la molla nell'otturatore, introdurre lo stesso nel tappo inferiore ed avvitare al corpo.

Accessori

Imbuto di scarico IS20 (3/4" x 1")
Otturatore di ricambio DK/STS

Emploi

La soupape thermique de sûreté est un appareil de protection contre la surchauffe des chaudières à circuit étanche alimentée en combustible solide.

Montage

Le montage est à prévoir à proximité de la chaudière. L'élément sensible doit plonger dans l'eau chaude de la chaudière tandis que le corps même de la soupape doit être monté sur la tuyauterie de sortie de l'eau chaude du boiler, voire du serpentín comme indiqué dans les figures A et B.

Caractéristiques techniques

	STS20 STS20/GX STS20/200 ⁽¹⁾	STS20/85	STS20/55	STS20/103
Température min.	-10°C	-10°C	-10°C	-10°C
Température d'ouverture	97 ± 2°C	85 ± 3°C	55 ± 3°C	103 ± 3°C
Température d'exercice max.	110°C	100°C	80°C	110°C
Pression d'exercice max.	10 bar	10 bar	10 bar	10 bar
Débit maximum	6,5 m³/h	6,5 m³/h	6,5 m³/h	6,5 m³/h
(1) Tube capillaire, long. 2000 mm.				

Double sécurité

La soupape thermique STS20 est munie de 2 éléments sensibles: en cas d'avarie de l'un des deux, le deuxième assure également l'intervention de la soupape.

Construction

- * Corps en laiton matricé nickelé EN12165-99 CW617N
- * Joints en Viton
- * Ressort en acier inox
- * Poussoir de décharge manuelle en résine rouge
- * Tube capillaire en cuivre, long. 1300 mm avec gaine

Entretien

Il est nécessaire de laver les sièges de vanes afin de le nettoyer de sas impurités et dépôts. Pour activer la decharge manuelle et par consequent le nettoyer, presser quelques fois le bouton rouge de la vanne.

Si la soupape en position fermée presente des pertes d'eau, proceder au nettoyage du siège et de l'opturateur:

1. Devisser l'ecrou (1) et sortir le groupe obturateur - ressort.
2. Nettoyer parfaitement à l'eau ces pièces, specialement le siège.
3. Recombiner l'equipage encrou (1) - ressort - obturateur (2) et introduire le tout dans le corps en serrant bien l'ecrou même.

Accessories

Entonnoir en laiton IS20 (3/4" x 1")
Obturateur de réserve DK/STS

Utilización

El descargador térmico de seguridad es obligatorio en todas las instalaciones de vaso abierto, con generadores alimentados con combustibles sólidos no pulverizados (R.3.C.). El mismo impide el aumento de la temperatura del agua en el generador, más allá de la temperatura de ebullición, a la presión atmosférica.

Montaje

El descargador térmico de seguridad debe de montarse cerca del generador de calor con el elemento sensible sumergido mismo y con el cuerpo válvula insertado:

- sobre la tubería de salida del agua caliente sanitaria, en el caso de generador de calor con hervidor (A).
- sobre la conexión de salida del intercambiador de emergencia en el caso de generador de calor sin hervidor (B).

Características técnicas

	STS20 STS20/GX STS20/200 ⁽¹⁾	STS20/85	STS20/55	STS20/103
Temperatura min.	-10°C	-10°C	-10°C	-10°C
Temp. de calibración (comienzo abertura)	97 ± 2°C	85 ± 3°C	55 ± 3°C	103 ± 3°C
Temperatura máxima de ejercicio	110°C	100°C	80°C	110°C
Presión máxima de ejercicio	10 bar	10 bar	10 bar	10 bar
Caudal máximo de descarga	6,5 m³/h	6,5 m³/h	6,5 m³/h	6,5 m³/h
(1) TUBE capilar de 2000 mm.				

Double seguridad

El descargador térmico de seguridad STS20 está dotado de 2 elementos sensibles: en caso de avería de uno de los mismos, el segundo asegura igualmente la intervención de la válvula.

Características constructivas

- * Cuerpo y casquete de latón EN12165-99 CW617N, niquelado
- * Empaquetadura de sellado de Viton
- * Resorte de acero inox
- * Botón de descarga manual en resina roja
- * Tubo capilar de cobre de 1300 mm con vaina

Mantenimiento

Es necesario lavar el asiento de la válvula para limpiarla de impurezas y restos. Activar la descarga manual y luego limpiar, presionar varias veces el botón rojo en la válvula.

En el caso de pérdidas de agua con la válvula cerrada proceder al limpiado del alojamiento y del obturador de la siguiente manera:

- destornillar el tapón inferior (1) y extraer el obturador (2) con su muelle interno
- limpiar con agua el alojamiento y el obturador eliminando eventuales depósitos en la empaquetadura.
- volver a colocar en su sitio el muelle e introducir el obturador en el tapón inferior; atornillar el tapón al cuerpo.

Accesorios

Embudo de descarga IS20 (3/4" x 1")
Obturador de repuesto DK/STS

Použití

Pojistný teplotní ventil je povinně předepsanou součástí proti přehřátí pro všechna topná zařízení (kotle) na pevná paliva. ČSN EN 303-5. Pojistný ventil je nezávislý na tlaku topného média, naopak ale funguje v závislosti na jeho teplotě - začíná se otevírat při teplotě topné vody 97°C (maximální otevření při 110°C) a tím zabraňuje překročení teploty média - vody nad bod varu při normálním atmosférickém tlaku.

Montáž ventilu ke kotli

Pojistný teplotní ventil se montuje v blízkosti tepelného zdroje (kotle). Teplotně citlivé čidlo ventilu je ponořeno na výstupu topné vody z kotle. Současně je čidlo propojeno s tělem ventilu, kteý je namontovaný na vývod chladicí smyčky (obr. B)

Technická data:

	STS20 STS20/GX STS20/200 ⁽¹⁾	STS20/85	STS20/55	STS20/103
Minimální provozní teplota:	-10°C	-10°C	-10°C	-10°C
Teplota započítání otevření ventilu:	97 ± 2°C	85 ± 3°C	55 ± 3°C	103 ± 3°C
Maximální teplota:	110°C	100°C	80°C	110°C
Maximální provozní tlak:	10 bar	10 bar	10 bar	10 bar
Maximální kapacita vypouštění:	6,5 m³/h	6,5 m³/h	6,5 m³/h	6,5 m³/h
(1) Kapilární 2000 mm.				

Dvoji jistění

Pojistný teplotní ventil je vybaven dvěma teplotně citlivými čidly. V případě poruchy jednoho, zajišťuje druhé plnou funkci ventilu.

Konstrukční materiály

- Těleso a kryt ventilu - lisovaná mosaz
- Těsnění a sedla z vitonu
- Pružina z neresové oceli
- Ovládací knoflík pro ruční vypouštění z černého plastu
- Kapilární, ochrannou hadicí krytá trubice z mědi délky 1300mm

Údržba

Je nezbytné čistit ventilová sedla tak, že pravidelně dle potřeby stiskem červeného knoflíku pro ruční vypouštění je zbavíme nečistot a usazenin. Pokud ventil i v případě, že má být uzavřen, netěsní, je třeba očistit sedlo a kuželku následujícím způsobem:

- Vyšroubovat uzavírací šestihran a vyjmout ventilovou kuželku včetně pružiny
- Všechny díly očistit vodou a zbravit usazenin (zejména sedlo)
- Znovu nasadit pružinu na uzávěr, nasadit spodní víčko (1) a namontovat na tělo ventilu (2)

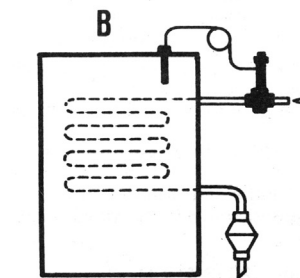
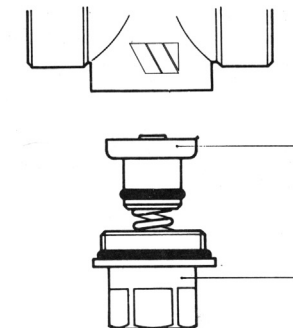
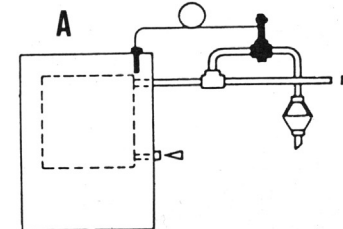

WATTS[®]

INDUSTRIES

A Division of Watts Water Technologies Inc.

**THERMISCHE ABLAUF SICHERUNG
THERMOSTATIC RELEASE SAFETY VALVE
SCARICO DI SICUREZZA TERMICO
SOUPAPE THERMIQUE DE SECURITE
DESCARGADOR TERMICO DE SEGURIDAD
POJISTNY TEPLOTNÍ VENTIL**

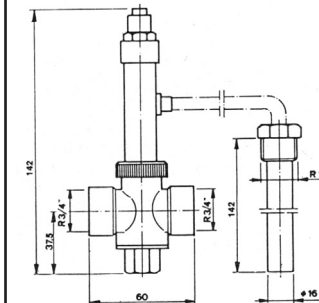

**STS20
STS20/103
STS20/85
STS20/55**



CE 1115

grafidea - 8FI/TS001AH