

Manometer Zubehör / Accessoires pour manomètres



22001

22001 PN 25 Druckknopfhahn
aus Messing

22001 PN 25 Robinet à bouton-poussoir
en laiton

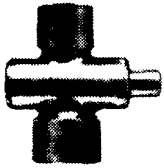

22003

22003 PN 16 Druckknopfhahn
aus Messing

22001 PN 16 Robinet à bouton-poussoir
en laiton

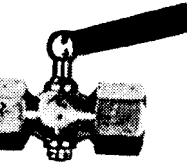

22011

22011 PN 25 Manometerhahn
aus Messing

2201 PN 25 Robinet pour manomètre
en laiton

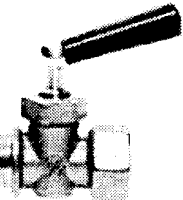

22013

22013 PN 16 Manometerhahn
aus Messing

2201 PN 16 Robinet pour manomètre
en laiton

| | | R | 1/4" | 3/8" | 1/2" | 1/4" X 1/4" | 1/2" X 1/2" |
|--------------|--------------------|---|------|------|------|-------------|-------------|
| 22001 | roh / brut | | | | | | |
| 22003 | verchromt / chromé | | | | | | |
| 22011 | roh / brut | | | | | | |
| 22013 | roh / brut | | | | | | |

| | | R | 1/4" | 3/8" | 1/2" | 1/4" X 1/4" | 1/2" X 1/2" |
|-------------|---------------------------------|---|------|------|------|-------------|-------------|
| 2204 | ohne Manometer / sans manomètre | | | | | | |
| 2205 | | | | | | | |
| 2210 | Ø 63 mm | | | | | | |
| 2220 | roh / brut | | | | | | |
| | rostfrei / inoxydable | | | | | | |
| 2224 | roh / brut | | | | | | |
| | rostfrei / inoxydable | | | | | | |



2204 PN 16 Absperrventil

2204 Robinet d'arrêt



2205 Winkel in Temperguss verzinkt

2205 Equerre en fonte malléable zinguée



2210 Gummischutzkappe

2210 Capuchon de protection en caoutchouc



2220 PN 25 Manometerhahn mit Kontrollflansch

2220 Robinet de manomètre avec bride de contrôle

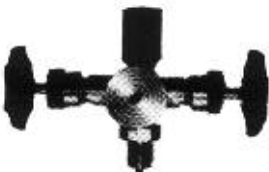

2224 PN 250 wie 2220

2224 PN 250 comme 2220

Der Hauswasserverteiler 413 von Robinex ist die neue Norm:

- Alle Oberteile entsprechen der EU-Norm
- Einbaulänge des DRV entspricht der EU-Norm
- Batterie-Ventile entsprechen der EU-Norm
- Sicherheitsventil TÜV-geprüft
- Rückschlagventil im Oberteil integriert, daher leicht auswechselbar
- Leichtes Auswechseln von Batterieventilen (Raccords)
- Einstell-Skala auf Druckreduzierventil
- Filtersieb aus rostfreiem Stahl (bakteriologisch unbedenklich)
- Filter ausspülbar

| Anschluss R | | 1" | 1 1/4" |
|----------------|----------------|-----|--------|
| Baumasse in mm | L | 550 | 570 |
| | L ₁ | 120 | 130 |
| | L ₂ | 265 | 270 |
| | L ₃ | 80 | 80 |
| | L ₄ | 70 | 70 |
| | H | 104 | 106 |
| | H ₁ | 180 | 180 |
| | H ₂ | 110 | 110 |

| Masse für Abzweig-T-Ventil | | | | |
|----------------------------|--------|--------|--------|--------|
| Zugang A | 1" | 1 1/4" | 2" | 1 1/4" |
| Abgang | 1" | 1" | 1" | 1 1/4" |
| Anschlussgewinde B | 1 1/2" | 1 1/2" | 1 1/2" | 2" |
| Überwurfmutter C | 1 1/4" | 1 1/2" | 2 3/8" | 1 1/2" |
| H mm | 103 | 110 | 122 | 120 |
| L 1 mm | 36 | 98 | 44 | 44 |
| L 2 mm | 80 | 91 | 100 | 94 |

Le distributeur d'eau domestique de Robinex est la nouvelle norme:

- La longueur de montage du réducteur de pression est conforme à la norme UE
- Les vannes nourrices sont conformes à la norme UE
- Soupape de sûreté agréée par le contrôle technique (TÜV)
- Caplet anti-retour intégré dans la partie supérieure, donc facilement remplaçable
- Vannes nourrices facilement remplaçables (raccords)
- Graduation de réglage sur le réducteur de pression
- Tamis filtrant en acier inoxydable (parfait inoculé bactériologique)
- Filtre rinçable

| Raccordement R | | 1" | 1 1/4" |
|----------------|----------------|-----|--------|
| Mesures en mm | L | 550 | 570 |
| | L ₁ | 120 | 130 |
| | L ₂ | 265 | 270 |
| | L ₃ | 80 | 80 |
| | L ₄ | 70 | 70 |
| | H | 104 | 106 |
| | H ₁ | 180 | 180 |
| | H ₂ | 110 | 110 |

| Mesures pour vanne-T | | | | |
|----------------------|--------|--------|--------|--------|
| Entrée A | 1" | 1 1/4" | 2" | 1 1/4" |
| Sortie | 1" | 1" | 1" | 1 1/4" |
| Connection B | 1 1/2" | 1 1/2" | 1 1/2" | 2" |
| Ecron à raccord C | 1 1/4" | 1 1/2" | 2 3/8" | 1 1/2" |
| H mm | 103 | 110 | 122 | 120 |
| L 1 mm | 36 | 98 | 44 | 44 |
| L 2 mm | 80 | 91 | 100 | 94 |

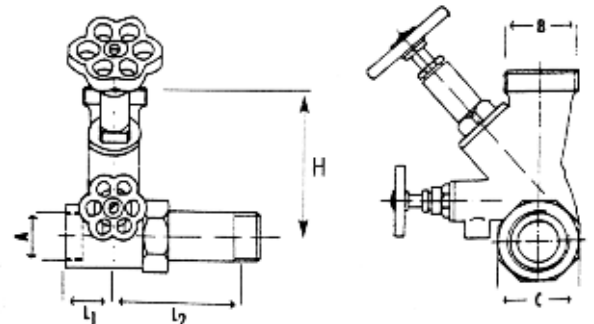
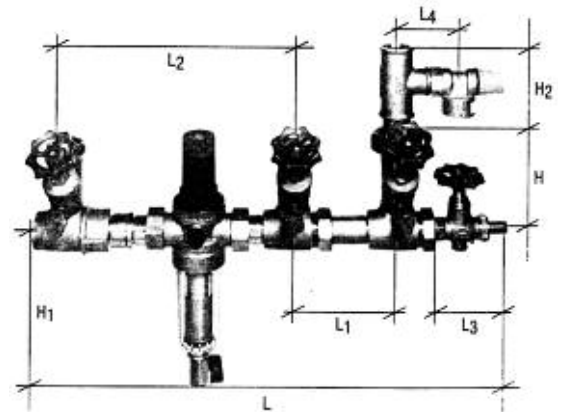
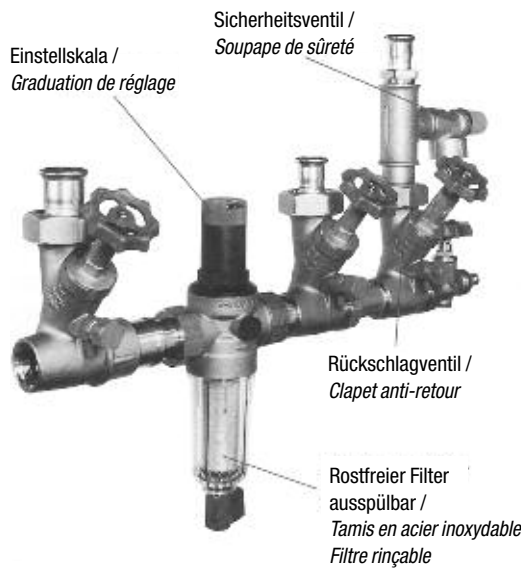

Hauswasser-Verteiler 413 / Distributeur d'eau domestique 413



| Hauswasserverteiler 413 mit Filterstation ausspülbar ohne Abgänge | | |
|--|-------------------------|--|
| 413.1" FK 06 | mit Filterstation FK 06 | |
| 413.1 1/4" FK 06 | mit Filterstation FK 06 | |

| Distributeur d'eau domestique 413 avec filtre rinçable, sans raccord de sortie | | |
|---|-------------------|--|
| 413.1" FK 06 | avec filtre FK 06 | |
| 413.1 1/4" FK 06 | avec filtre FK 06 | |

| Hauswasserverteiler 413 nur mit Druckreduzierventil ohne Abgänge (1 1/2") | | |
|--|-------------------|--|
| 413.1" konv. | nur mit DRV D06 F | |
| 413.1 1/4" konv. | nur mit DRV D06 F | |

| Distributeur d'eau domestique 413 avec réducteur de pression, sans raccord de sortie (1 1/2") | | |
|--|---------------------------------------|--|
| 413.1" konv. | uniquement avec réducteur de pression | |
| 413.1 1/4" konv. | uniquement avec réducteur de pression | |

Varianten mit rückspülbaren Filtern auf Anfrage
siehe Seite 27, 28, 33

Variante avec filtre à rinçage à contre-courant sur demande
voir page 27, 28, 33



| Art.-Nr. | | Abgänge |
|----------|---------------|---------------|
| 35057 | 22 x 1 1/2" | Mannesmann |
| 35059 | 28 x 1 1/2" | Mannesmann |
| 35036 | 35 x 1 1/2" | Mannesmann |
| 31716 | 22 x 1" AG | Mannesmann |
| 31708 | 28 x 1" AG | Mannesmann |
| 31719 | 35 x 1" AG | Mannesmann |
| 9220.26 | 22 x 1 1/2" | Optipress |
| 9220.29 | 28 x 1 1/2" | Optipress |
| 9221.26 | 35 x 1 1/2" | Optipress |
| 8135.27 | 22 x 1" AG | Optipress |
| 8135.29 | 28 x 1" AG | Optipress |
| 8135.37 | 35 x 1" AG | Optipress |
| 4100000 | 1/2" x 1 1/2" | Verschraubung |
| 4101000 | 3/4" x 1 1/2" | Verschraubung |
| 4102000 | 1" x 1 1/2" | Verschraubung |

| art. no. | | Raccords de sortie |
|----------|---------------|--------------------|
| 35057 | 22 x 1 1/2" | Mannesmann |
| 35059 | 28 x 1 1/2" | Mannesmann |
| 35036 | 35 x 1 1/2" | Mannesmann |
| 31716 | 22 x 1" AG | Mannesmann |
| 31708 | 28 x 1" AG | Mannesmann |
| 31719 | 35 x 1" AG | Mannesmann |
| 9220.26 | 22 x 1 1/2" | Optipress |
| 9220.29 | 28 x 1 1/2" | Optipress |
| 9221.26 | 35 x 1 1/2" | Optipress |
| 8135.27 | 22 x 1" AG | Optipress |
| 8135.29 | 28 x 1" AG | Optipress |
| 8135.37 | 35 x 1" AG | Optipress |
| 4100000 | 1/2" x 1 1/2" | Raccord |
| 4101000 | 3/4" x 1 1/2" | Raccord |
| 4102000 | 1" x 1 1/2" | Raccord |

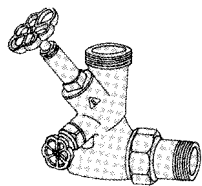

| Batterieventile | | |
|-----------------|-----------------|-----------------------------------|
| 4000000 | 1 x 1 1/2" | Standard mit Entleerung |
| 4001000 | 1 1/4 x 1 1/2" | Standard mit Entleerung |
| 4002000 | 1 1/2" x 1 1/2" | |
| 4003000 | 2 x 1 1/2" | |
| 4004000 | 1 x 1 1/2" | mit integriertem Rückschlagventil |
| 4005000 | 1 1/4 x 1 1/2" | mit integriertem Rückschlagventil |
| 4006000 | 1 1/2" x 1 1/2" | |
| 4007000 | 2 x 1 1/2" | |

| Batteries de robinets | | |
|-----------------------|-----------------|--------------------------------|
| 4000000 | 1 x 1 1/2" | Standard avec vidange |
| 4001000 | 1 1/4 x 1 1/2" | Standard avec vidange |
| 4002000 | 1 1/2" x 1 1/2" | |
| 4003000 | 2 x 1 1/2" | |
| 4004000 | 1 x 1 1/2" | avec clapet de retenue intégré |
| 4005000 | 1 1/4 x 1 1/2" | avec clapet de retenue intégré |
| 4006000 | 1 1/2" x 1 1/2" | |
| 4007000 | 2 x 1 1/2" | |



| Zwischenstück | |
|---------------|----------------|
| 9001407 | 1 x 1 1/4" |
| 9001408 | 1 1/4 x 1 1/2" |

| Pièces intermédiaires | |
|-----------------------|----------------|
| 9001407 | 1 x 1 1/4" |
| 9001408 | 1 1/4 x 1 1/2" |



Typ
type

4020000 Abzweig-T-Ventil, DVGW geprüft
robinet de dérivation en T, testé DVGW

4021000 Abzweig-T-Ventil «KFR»
robinet de dérivation en T «KFR»





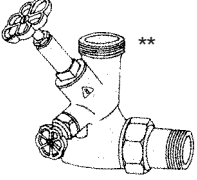

4120000 Abgangsverschraubung für Stahlrohr
4121000 *raccord de sortie pour tube acier*

| Zugang | Abgang | Verpack. Einh. | Preis Fr. | ** (oberes Anschlussgewinde) |
|--------|--------|----------------|-----------|--|
| Entrée | Sortie | p/em-ballage | prix Fr. | *** (filetage de connection supérieur) |
| 1 1/2" | 1 1/2" | 5 | | (2 1/4") |
| | 1 1/4" | | | |
| | 1 1/2" | | | |

Messing Verteilerarmaturen / Armatures de distribution en laiton

| Typ | Zugang | Abgang | Verpack. Einh. | ** (oberes Anschlussgewinde) |
|---|--------|--------|----------------|---------------------------------------|
| type | Entrée | Sortie | p/emballage | ** (filetage de connection supérieur) |
|  4030000 | 2" | 2" | | (2 3/4") |
| 4031000 | | | | |
| 4130000 | | 1 1/4" | | |
| 4131000 | | 1 1/2" | | |
| 4132000 | | 2" | | |

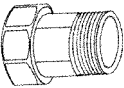
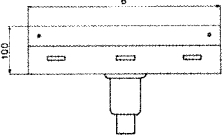
Zubehör / Accessoires

| Typ | Zugang | Abgang | Verpack. Einh. |
|---|----------|--------|-------------------|
| type | Entrée | Sortie | p/emballage |
|  4400000 | | | 1" |
| 4401000 | | | 1 1/4" |
| 4402000 | | | 1 1/2" |
| 4403000 | | | 2" |
|  4410000 | | | 1" |
| 4411000 | | | 1 1/4" |
| 4412000 | | | 1 1/2" |
| 4413000 | | | 2" |
|  4420000 | | | 1" |
| 4421000 | | | 1 1/4" |
| 4422000 | | | 1 1/2" |
| 4423000 | | | 2" |
|  4440000 | (3-fach) | | B 410mm |
| 4441000 | (4-fach) | | 550mm |
| 4442000 | (5-fach) | | 670mm |
| 4443000 | (6-fach) | | 800mm |
|  4424000 | | | 1" |
| 4425000 | | | 1 1/4" |
| 4426000 | | | 1 1/2" |
| 4427000 | | | 2" |
|  4430000 | | | 1" |
| 4431000 | | | 1 1/4" |
| 4432000 | | | 1 1/2" |
| 4433000 | | | 2" |